

Karta Katalogowa

KOD:	ART.3A
NAZWA:	NACZYNIĘ WZBIORCZE PREMIUM DIAMOND MAG-W DO C.W.U.
INFORMACJE:	<p>- Przeznaczone do instalacji ciepłej wody użytkowej w budynkach</p> <p>- Materiały: zbiornik - stal węglowa; membrana - BUTYL</p> <p>Naczynie wzbiornicze do instalacji ciepłej wody użytkowej w budynkach. Występuje w kilku wersjach objętościowych.</p>

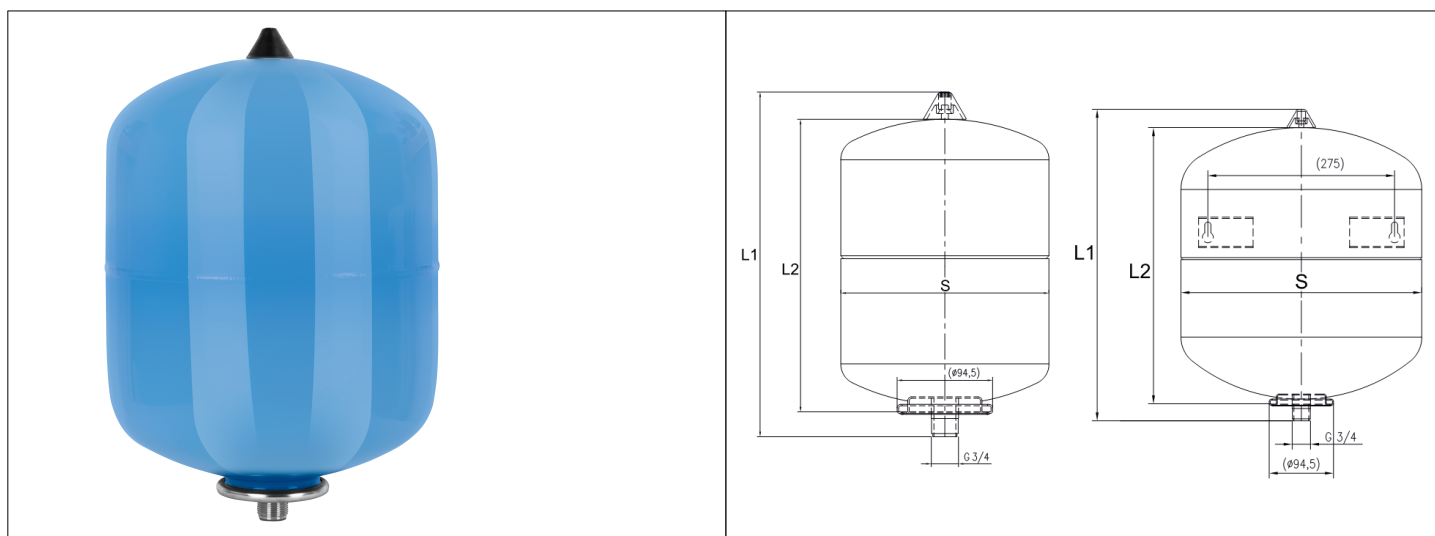

TOWARY:

KOD	EAN	PUDEŁKO
ART.3A.CWU-8L	4036705728501	1
ART.3A.CWU-12L	4036705728655	1
ART.3A.CWU-18L	4036705728808	1
ART.3A.CWU-25L	4036705728952	1
ART.3A.CWU-33L	4036705729102	1

PARAMETRY:

KOD	POJEMNOŚĆ	SPOSÓB MONTAŻU	WYMIAR L1 [MM]	WYMIAR L2 [MM]	WYMIAR S [MM]
ART.3A.CWU-8L	8 litrów	wiszący	341	290	206
ART.3A.CWU-12L	12 litrów	wiszący	308	256	280
ART.3A.CWU-18L	18 litrów	wiszący	415	363	280
ART.3A.CWU-25L	25 litrów	wiszący	519	467	280
ART.3A.CWU-33L	33 litry	wiszący	458	406	354

WŁAŚCIWOŚCI:	(PS) MAX CIŚNIENIE DOPUSZCZALNE: 10 bar CIŚNIENIE WSTĘPNE: 4 bar (TS) DOPUSZCZALNA MIN/MAX TEMPERATURA od -10 C do +70 C Grupa płynów 2 Gwint przyłączeniowy G 3/4 System 3 System 4 Znak: CE	
MATERIAŁY:	ELEMENT	MATERIAŁ
	ZBIORNIK	STAL WĘGLOWA DC04
	KOŁNIERZ	STAL NIERDZEWNA, LUB GALWANIZOWANA STAL WĘGLOWA
	MEMBRANA	BUTYL
NORMY:	DYR.2014/68/EU, EN 13831:2027	
ATEST:	B.BK.60110.0855.2024	
DEKLARACJA:	DZ UE REFLEX	
TYP PRODUKTU:	Refix DE	
GWARANCJA:	5 lat	